

**ПОЛУПРИЦЕП-ТЯЖЕЛОВОЗ 994283**

Страна	Российская Федерация
Производитель	ООО «Компания «Спецприцеп»
Технические характеристики	
Модель	994283
Масса перевозимого груза, кг	35 000
Допустимая полная масса, кг	46 000
Масса снаряженная, кг	11 000
Нагрузка на седельное устройство тягача, кг	12 000
Нагрузка на дорогу через шины, кг	34 000
Ходовая часть	
Оси	Импортные EC Granning (Ирландия) либо ROR (Италия) – 3шт. стационарные
Подвеска	пневматическая
Количество осей / число колес, шт.	3 / 6 + 1
Размер шин	385/65R22,5
Грузовая площадка	
Погрузочная высота платформы, мм	1300
Длина, мм	11400
Ширина, мм	2540
Настил платформы	Металлический, рифлёный, усиленный 6мм
Электрооборудование	Двухпроводное с питанием от тягача, напряжением 24В, количество и расположение приборов по ГОСТ 8769, разъемное соединение по ГОСТ 9200 Водостойкая светотехника ASPOK
Пневматическая и тормозная аппаратура	WABCO, Haldex
Пневмопривод тормозов	EBS, Германия
Рабочая тормозная система	Колодочная на все колеса с приводом от тягача
Стояночная тормозная система	Энергоаккумуляторы
Стояночные опоры	Механические телескопы с нагрузкой (24-50т), 4 шт.

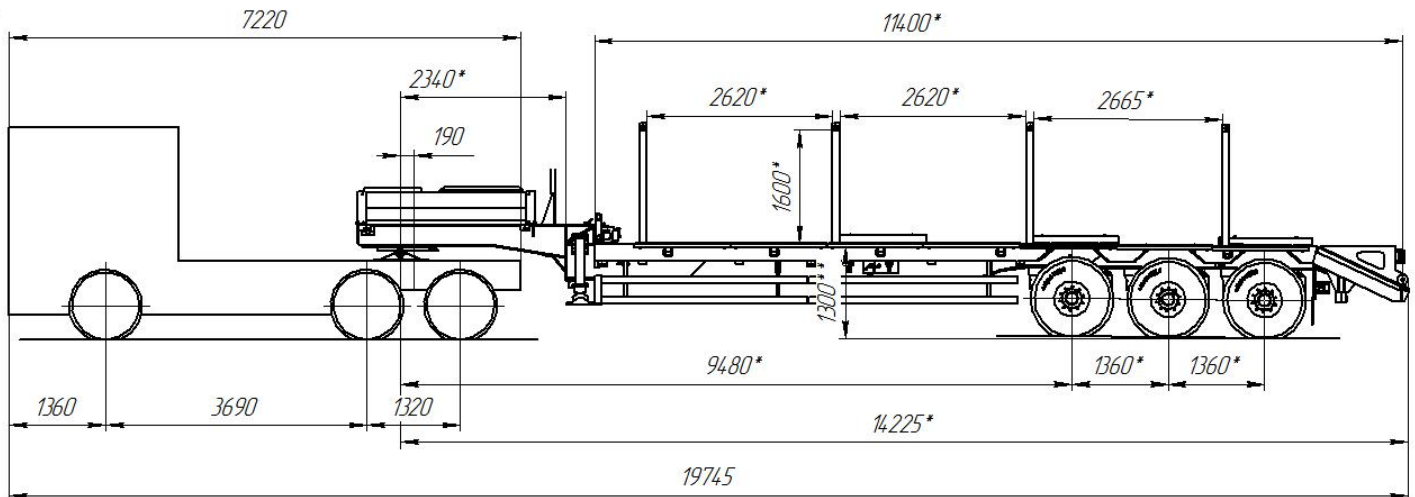

Комплектация

лебедка подъема запасных колес, алюминиевые борта на гусাকে, **закидные трапы уголкового типа (800мм), угол заезда 25***, инструментальный ящик, кольца крепления груза (утопленные в платформу и на боковых лонжеронах), тракозацепы на трапах и платформе, регулируемые стопора бокового смещения техники. Навесные и съёмные элементы с оцинкованным покрытием, в том числе выдвижные габаритные огни, направляющие брусья, штоки, валы и т.д. Лонжероны – сталь OVAKO- Швеция

